

FRESH AIR EVEREST

PURIFIES UP TO 3,000 SQUARE FEET.

USER'S MANUAL

CAUTION: Read manual carefully for proper procedures and operation.

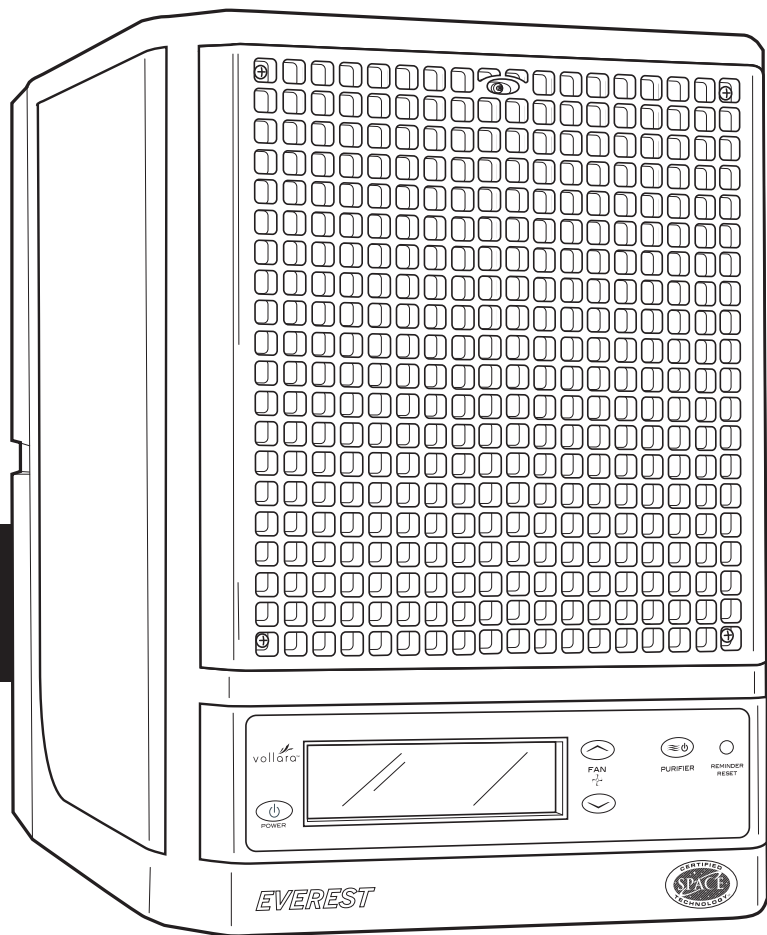

vollar®

CONTENTS

Introduction	2
Specifications	2
Your New FreshAir Everest	3
Inspection & Installation	3
Unit Features	3
Operation	4
Placement of Unit	4
LCD Display	4
Settings & Adjustments	5
Maintenance Reminders	5
General Maintenance	6
Optional Prefilter	7
Removing the Rear Lint Screen	8
Removing the ActivePure® Cell	8
Installing the ActivePure® Cell	9
Installing the Rear Lint Screen	9
Troubleshooting	10
FCC Declaration of Conformity	11
CE Declaration of Conformity	11
Warranty Information	12

INTRODUCTION

Congratulations, you have purchased one of the most effective, technologically advanced air purifiers available. Your new FreshAir Everest is designed to provide years of trouble-free, low maintenance operation. Be sure to read and follow all service procedures outlined in this owner's manual, and to use only genuine Vollara replacement parts available from your Vollara Independent Business Owner. If you have any questions concerning this or any Vollara product, contact your Vollara Independent Business Owner.

Please record the name and phone number of your Vollara Independent Business Owner:

Name _____

Phone _____

Please record the serial number of your FreshAir Everest:

Serial # _____

SPECIFICATIONS

Electrical:

- 100 ~ 240 VAC 50/60 Hz External Power Supply
- 48 watts, 475 LFM power consumption
- Negative Ion Generation

Size:

- Dimensions:
12" high x 9" wide x 12" deep
- Weight: 10.2 pounds

Coverage:

- Covers a range of 250 ft² (23 m²) to 3000 ft² (279 m²)**

** Depends on variables such as severity and frequency of pollution, humidity, and temperature

Warranty:

- Three (3) year limited warranty
See page 11 for specific details



WARNING! - Do not operate this unit without the rear lint screen AND back cover installed.



CAUTION! - Do not operate unit near heat sources, open flame, or combustible vapors or gases.



CAUTION! - Disconnect power cord before servicing.



CAUTION: Do not look directly at the glowing lamp. Prolonged exposure, even to reflected UV light, can cause eye damage according to the American Conference of Governmental Industrial Hygienists (ACGIH) Standards.

YOUR NEW FRESHAIR EVEREST

- Eliminates smoke, odors, and tobacco smoke.
- Includes Certified Space Technology ActivePure® Technology
- High-intensity UVC lamp
- Removes odors from your home, office, car, boat, RV, etc
- Improves the quality of air indoors up to 3000 ft² (279 m²)
- Customizable to your environment using either the included remote or the controls on the front of the unit
- Maintenance Reminders alert you when normal maintenance needs to be performed or service is required

UNIT FEATURES

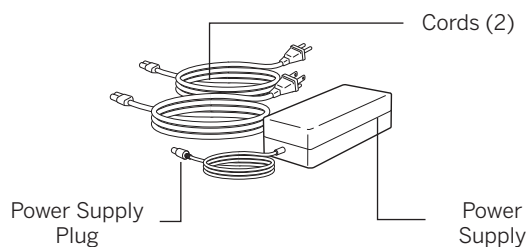
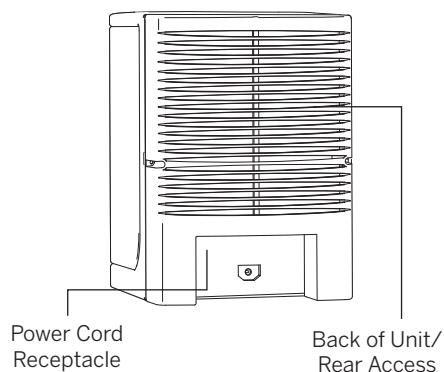
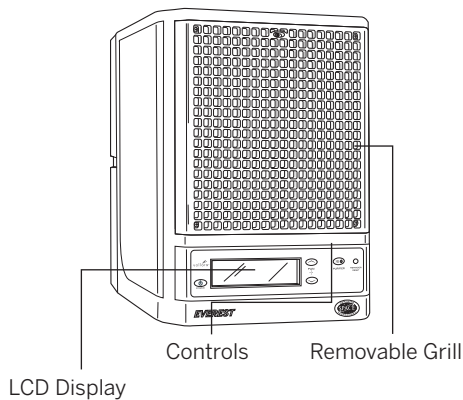

INSPECTION & INSTALLATION

1. Remove protective packaging.
2. Remove unit from shipping carton.
3. Remove all protective materials.
4. Check for shipping damage and loose or broken parts.
5. Read Owner's Manual thoroughly prior to installation.
6. Install batteries in remote.
7. Determine placement location for the unit (See "Placement of Unit" on page 4).
8. Insert the power supply plug into the power receptacle on the rear of the unit. Plug the appropriate cord into the power supply and into a working electrical outlet.
9. Using either the remote control or the Power button, to turn the unit ON.

- Exclusive ActivePure® Technology
- Needlepoint and RF Ion Generation
- Five Speed Fan
- LCD Display
- Maintenance Reminders
- Remote Control or Manual Operation
- Uses standard household current
- Washable Rear Lint Screen
- Replaceable ActivePure® Cell
- Removable Front Grill
- Universal Power Supply with two (2) cords

OPERATION

1. Adjust the fan speed to your preference, keeping in mind that higher fan speeds will give better results.
2. Using the PURIFIER button, set the unit to RCI PUR. LOW for increased effectiveness. NOTE: When unit displays RCI PUR. LOW, cell 1 is on. When unit displays RCI PUR. HIGH, both cells are on.

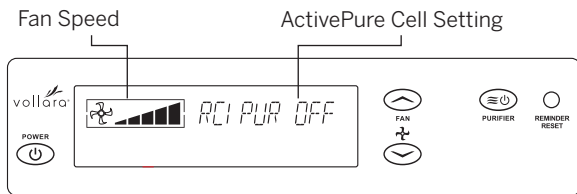

RCI PUR. OFF: Fan and ionization are on. The ActivePure® cell is turned off.

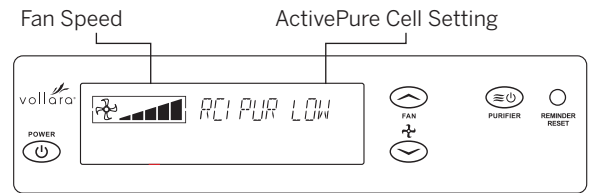

RCI PUR. LOW: Fan, ionization, and ActivePure® cell is on. Use this setting for general usage.

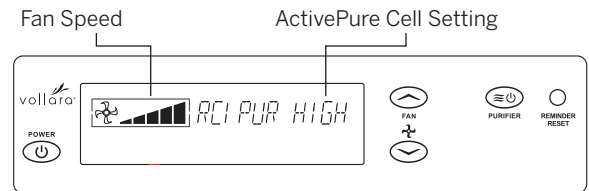

RCI PUR. HIGH: Fan, ionization, and both ActivePure® cells are on.

PLACEMENT OF UNIT

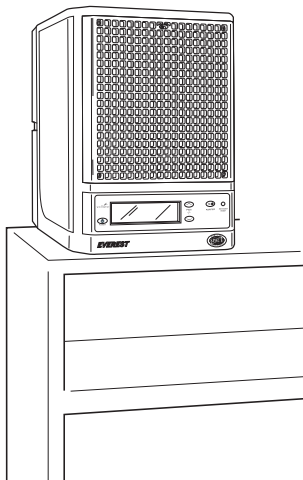

Place the unit as high as possible to ensure the best purification. (On top of a bookshelf, high cabinet, etc.)

Suggested locations listed in the order of preference:

1. Nearest the source of the worst pollution.
2. Near a cold-air return to thoroughly circulate the benefits of your FreshAir Everest throughout the area.
3. In the area most heavily used to achieve maximum benefit.

Note:

- The rear of the unit should always have at least one inch of open area to allow unrestricted airflow
- Point the unit towards the center of the room for maximum dispersion of ions
- To prevent injury, be sure the power cord is not accessible to small children

LCD DISPLAY

The LCD Screen is used to display all current settings (see above) as well as any maintenance reminders.

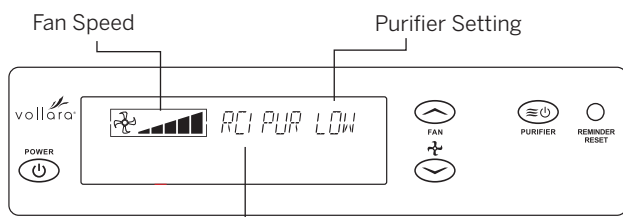

Reminders
(normally blank - reminders appear here when unit needs maintenance)

LCD SCREEN BACKLIGHT

As adjustments are being made, the LCD screen backlight will brighten and the settings on the screen will change. After 3 seconds without change, the backlight will return to normal.

If a maintenance reminder or a service reminder appears, the backlight will brighten and constantly flash until the Reminder Reset button is pressed or the service problem is corrected.

SETTINGS AND ADJUSTMENTS

FreshAir Everest can be turned on or off and adjusted using either the included remote or the control panel on the front of the unit. With the exception of the Reminder Reset button, both the remote and the control panel buttons have the same functions.

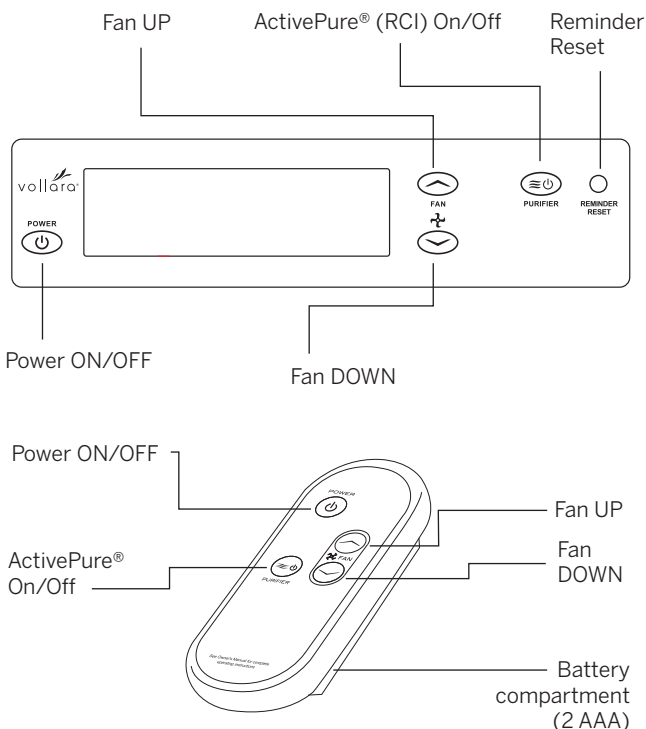

POWER (stand by)

Turns the unit ON and OFF.

FreshAir Everest can be turned on or off using either the included remote or the control panel on the front of the unit.

FAN UP/FAN DOWN

Adjusts the five speed fan.

NORMAL/HIGH

Turns the ActivePure® cell(s) on or off:

- RCI PUR. OFF Fan and Ionization ON, cell(s) OFF
- RCI PUR. LOW Fan and Ionization ON, cell 1 ON
- RCI PUR. HIGH Fan and Ionization ON, cell 1 ON, cell 2 ON

Reminder Reset (Control Panel only)

Clears the maintenance reminders after performing routine maintenance.

MAINTENANCE REMINDERS

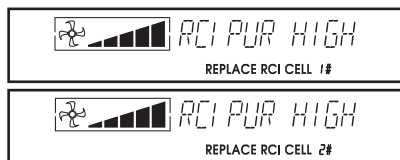

REPLACE ACTIVEPURE® CELL

The ActivePure® cell is no longer working correctly or may be improperly installed. Replace the ActivePure® cell. See Removal and Installation instructions on pages 8 - 9. Replacement ActivePure® cells are available from your Vollará Business Owner.

- Please Note: The ActivePure® cell should be replaced every **twelve (12) months when used continuously or two (2) years if used less than 12 hours a day**, even if the unit does not display this message.

Be sure to press the Reminder Reset button to clear the reminder following regular maintenance (see below).

PERFORM CLEANING

(approx. every 30 days)



The unit requires cleaning. See the General Maintenance section of this owner's manual. We recommend you:

- Clean the rear lint screen (see page 6)
- Vacuum the **ActivePure®** cell
- Vacuum front and rear grill openings

RESETTING THE REMINDERS

The only reminder you need to reset is the PERFORM CLEANING reminder (after performing maintenance, press the Reminder Reset button and the screen will momentarily display CLEARED to let you know the reminder has been cleared). All the other service reminders will clear automatically once the unit has been turned off and back on and the problem has been corrected.

GENERAL MAINTENANCE

CAUTION: Unplug the unit before performing any maintenance procedures.

Periodic maintenance is required to ensure that your FreshAir Everest operates properly. The unit will display a PERFORM CLEANING reminder when it is time to perform regular maintenance. If you are operating your unit in a severely polluted environment, cleaning of the unit, ActivePure® cell, and rear lint screen should be done more frequently. Shown here are basic procedures that should be carried out to keep your unit running at top performance.

CLEANING THE CASE:

Wipe the unit with a soft cloth dampened (not wet) with water. Do not use chemicals or solvents. Vacuum the front and rear grills periodically to remove any lint buildup.

CLEANING THE ACTIVEPURE® CELL:

Remove the ActivePure® cell(s) and carefully vacuum accumulated lint. Do not wash the ActivePure® cell. Damage from water may result.

REAR LINT SCREEN CLEANING:

You have two options to clean the rear lint screen when it is visibly dirty:

1. Remove the rear lint screen from the unit (see page 8 for removal instructions), and with a hand-held vacuum, remove the heavy particulate. This method will extend the life of the lint screen; or
2. Remove the lint screen from the unit (see page 8 for removal instructions), carefully vacuum, then wash the lint screen in hot water (do not use soap). Allow to dry prior to reinstalling. Replace if damaged.

REAR LINT SCREEN REPLACEMENT:

Contact your Vollara Business Owner for replacement lint screens. See pages 8 - 9 for removal and installation instructions.

CAUTION: Unplug the unit before performing any maintenance procedures.

CHANGING THE ACTIVEPURE® CELL:

The ActivePure® cell should be changed when REPLACE RCI CELL appears on the display, or **every twelve (12) months when used continuously or two (2) years if used less than 12 hours a day**, whichever comes first. To change an ActivePure® cell, follow the removal and installation instructions on pages 8 - 9.

OPTIONAL PREFILTER

CAUTION: Unplug the unit before performing any maintenance procedures.

Vollara's Optional Prefilter is designed specifically for areas with tobacco smoke, multiple pets, or anywhere excessive levels of contamination are in the air.

- Protects your air purifier from indoor contaminants, which may shorten the life of your product.

- Reduces monthly maintenance and cleaning time up to 90%
- Helps reduce odors
- Replaces easily, once a month, when cleaning unit
- Great in kitchen environments
- Helps reduce VOC's and other contaminants

To Remove:
Rear Back Panel follow steps 1 - 3, pg. 8
Prefilter follow steps 4 - 5 pg. 8

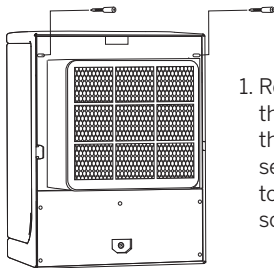

1. Remove the two (2) thumbscrews securing the top of the lint screen.

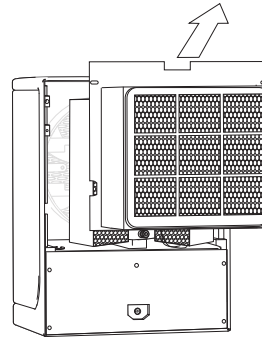

2. Remove the lint screen by pulling back the top, then lifting up and out.

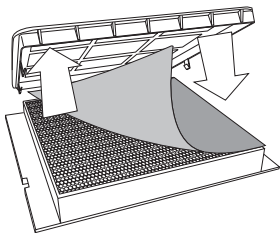

3. (a) For first install, lay Optional Prefilter on filter.
(b) For replacing, remove Optional Prefilter and replace with a new one.

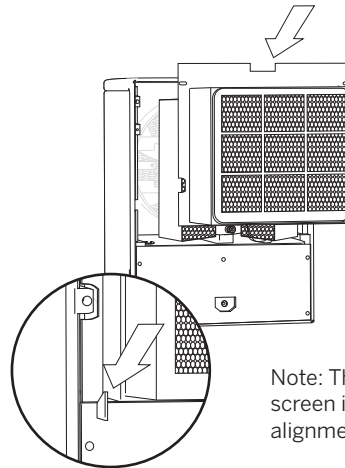

4. Replace the rear lint screen, inserting the bottom of the lint screen first.

Note: The bottom of the rear lint screen is held into place by two alignment guides (see inset).

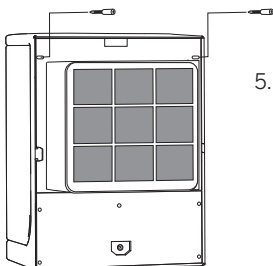

5. Secure the top of the lint screen by replacing the two (2) lint screen holder thumbscrews.

REMOVING THE REAR LINT SCREEN (FOLLOW STEPS 1 - 5)

CAUTION: Unplug the unit before performing any maintenance procedures.

WARNING: Do not operate FreshAir Everest without the rear lint screen and back cover properly installed.

To Remove:

Rear Lint Screen follow steps 1 - 5

ActivePure® cell follow steps 1 - 9

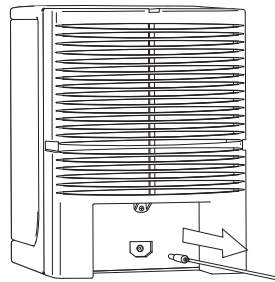

1. Unplug unit.

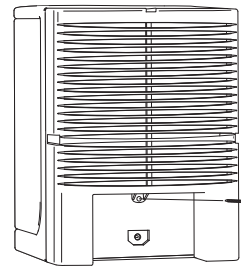

2. Remove the back cover screw.

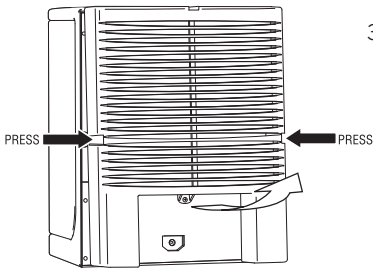

3. Remove back cover. Press the sides to unlatch, then tilt the bottom out to remove.

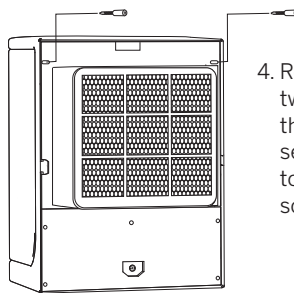

4. Remove two (2) thumbscrews securing the top of the lint screen.

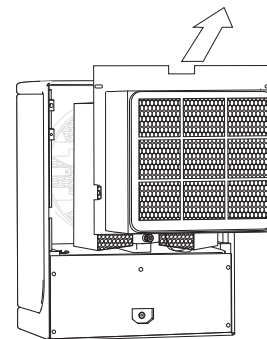

5. Remove the lint screen by pulling back the top, then lifting up and out.

REMOVING THE ACTIVEPURE® CELL (FOLLOW STEPS 1 - 9)

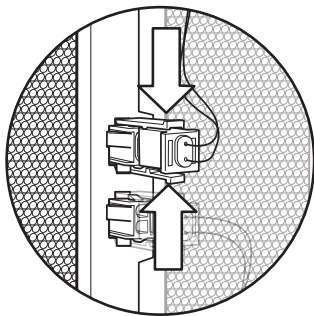

6. Unlock the ActivePure® cell connector by pressing on the connector's locking tabs.

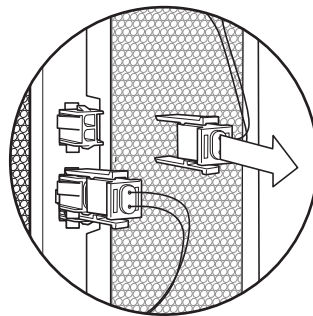

7. Pull the connector straight out to unplug.

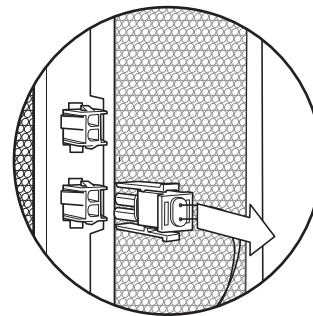

8. Unlock and remove the connector for cell 2 (if installed).

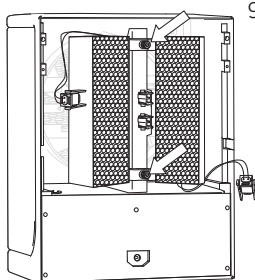

9. Remove two (2) thumbscrews.

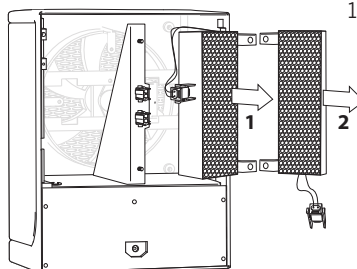

10. Remove the ActivePure® cell(s) from the unit.

ActivePure® cells must be replaced every twelve (12) months if used continuously, or every two (2) years if used less than 12 hours per day, even if the UV lamp is still operating.

NOTE: Use genuine Vollara replacement parts only. Parts from anyone other than Vollara may damage your unit and void your warranty.

INSTALLING THE ACTIVEPURE® CELL (FOLLOW STEPS 1 - 8)

To Install:

Rear Lint Screen follow steps 4 - 8

ActivePure® cell follow steps 1 - 8

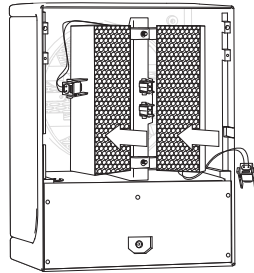

1. Replace the ActivePure® cell(s) in the unit by aligning the holes in the ActivePure® cell brackets and the studs on the ActivePure® cell hangers.

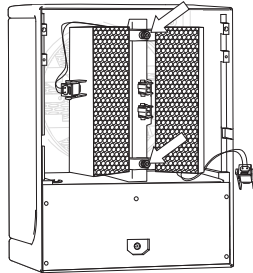
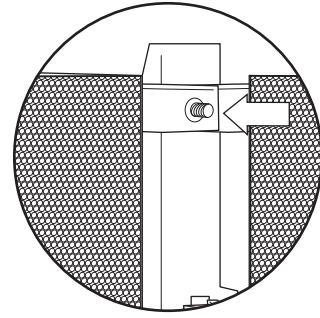

2. Replace the two (2) thumbscrews and tighten.

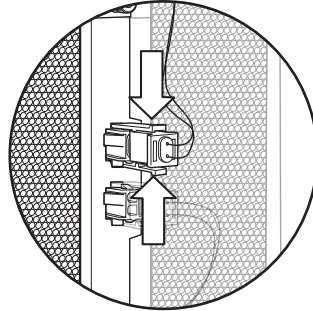

3. Insert the ActivePure® cell connector into the plug on the ActivePure® cell bracket. Press connector firmly until the two tabs lock into place. Repeat for cell 2.

For disassembly instructions, see page 8.

INSTALLING THE REAR LINT SCREEN (FOLLOW STEPS 4 - 8)

WARNING: Do not operate FreshAir Everest without the rear lint screen and back cover properly installed.

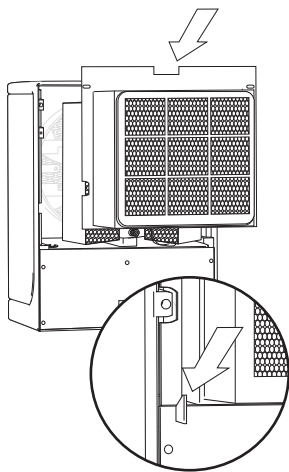

4. Replace the rear lint screen, inserting the bottom of the lint screen first.

Note: The bottom of the rear lint screen is held into place by two alignment guides (see inset).

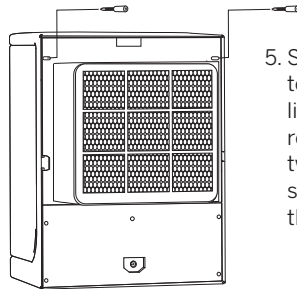

5. Secure the top of the lint screen by replacing the two (2) lint screen holder thumbscrews.

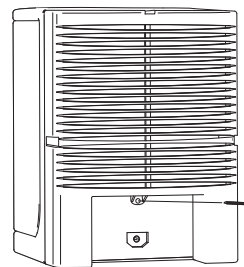

7. Replace the back cover screw.

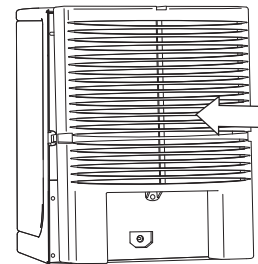

6. Replace the back cover by snapping into place.

Note: be sure the tab is correctly inserted.

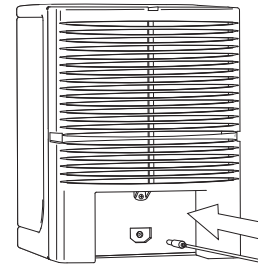

8. Reinstall the power cord.

For disassembly instructions, see page 8.

TROUBLESHOOTING

INDICATORS OF OPERATION:

When the unit is on, the LCD display will show the fan setting and RCI PUR. OFF or RCI PUR LOW or RCI PUR. HIGH.

TROUBLESHOOTING - WHAT TO LOOK FOR FIRST

1. *I have plugged in the unit, pressed the ON button on the remote (or the unit), and nothing happens... what's wrong?*

- Make sure the power cord is inserted completely into the receptacle on the back of the unit
- Make sure the electrical outlet is capable of providing power to the unit
- Make sure the rear lint screen and back cover are properly installed.
- Check to see if the proper fuse is installed and that it is operational

2. *The UV lamp is not functioning/I'm getting a "Replace RCI Cell" message.... what's wrong?*

- Check ActivePure® cell for proper installation.
- Replace the ActivePure® cell.

3. *What are the most typical application problems?*

- **Symptom:** A belief that the proper equipment is placed in the environment and the equipment appears unsuccessful
Problem: Lack of air movement, improper placement of the unit
- **Symptom:** Strong odors still remain within the environment after placement.
Problem: Improper placement of the unit, or the source of the odor has not been eliminated
- **Symptom:** Visual haze of smoke and/or particulate remain within the environment
Problem: Lack of ionization and/or air movement

4. *Air flow is restricted or reduced.*

- Make sure the unit is properly placed away from objects that may obstruct air flow
- Make sure the rear lint screen, back cover, and front grill are clean
- Make sure the ActivePure® cell is clean

5. *How can I tell if the ActivePure® cell is functioning?*

- The ActivePure® cell will produce a glow that is visible through the front grill under low light conditions

CAUTION: Do not look directly at the glowing lamp. Prolonged exposure, even to reflected UV light, can cause eye damage according to the American Conference of Governmental Industrial Hygienists (ACGIH) Standards.

6. *Unit does not operate.*

- Make sure the unit plugged in
- Make sure the outlet is active
- Make sure the main power switch is turned on
- Make sure the rear lint screen and back cover are installed properly

If your unit fails to operate properly after performing trouble-shooting, contact your Independent Vollara Business Owner for further assistance. You may also contact Vollara Customer Service at:

Vollara, LLC
5420 LBJ Freeway, Suite 1010
Dallas, TX 75240
1-800-989-2299

or visit www.Vollara.com for additional support.

FCC DECLARATION OF CONFORMITY

Name: Vollara

Model: FreshAir Everest Model A1012B

This device complies with Part 18 of the FCC Rules.

RESPONSIBLE PARTY



Vollara, LLC
5420 LBJ Freeway, Suite 1010
Dallas, TX 75240
Ph: (800) 989-2299

Signature:

Printed Name: 

Title: Vice President, Product Development & Research

Date: 11/1/11

This equipment has been tested and found to comply with the limits for Industrial, Scientific, and Medical Equipment (ISM), pursuant to Part 18 of the FCC Rules. These limits are designed to provide reasonable protection against harmful interference in a residential installation. This equipment generates, uses, and can radiate radio frequency energy, and if not installed and used in accordance with the instructions, may cause harmful interference to radio communications. However, there is no guarantee that interference will not occur in a particular installation. If this equipment does cause harmful interference to radio or television, which can be determined by turning the equipment off and on, the user is encouraged to try to correct the interference by one or more of the following measures:

Reorient or relocate the receiving antenna.

Increase the separation between the equipment and receiver.

Connect the equipment into an outlet on a circuit different from that to which the receiver is connected.

Consult the Business Owner or an experienced radio/TV technician for help.

CE DECLARATION OF CONFORMITY

Name: Vollara

Model: FreshAir Everest Model A1012B

Vollara, LLC
5420 LBJ Freeway, Suite 1010
Dallas, TX 75240

866.736.0503



CE DECLARATION OF CONFORMITY

We, 
Vollara, LLC
5420 LBJ Freeway, Suite 1010
Dallas, TX 75240
U.S.A.

Declare under our sole responsibility, that the Electronic Air Purification System

Name: Vollara

Model: FreshAir Everest Model A1012B

to which this declaration relates, conforms with the following standards:

EN55014-1 EMC Requirements for Household Appliances and Similar Apparatus- Emissions
EN50014-2 EMC Requirements for Household Appliances and Similar Apparatus- Immunity
EN60335-1:2002 Safety of household and similar Electrical appliances - General Requirements
EN60335-2-65:2003 Safety of household and similar electrical appliances - Air Cleaning Appliances

By conformance with the standards referenced, the product meets the provisions of the EU Directives listed below:

Low Voltage Directive	2006/95/EC
EMC Directive	89/336/EEC as amended by 92/31/EEC and 93/68/EEC
RoHS Directive	2002/95/EC
WEEE Directive	2002/96/EC

Authorized by: 

Representative: Andy Eide
Title: Vice President, Product Development and Research
Company: Vollara, LLC
5420 LBJ Freeway, Suite 1010
Dallas, TX 75240
U.S.A.

Date: November 1, 2011

WARRANTY INFORMATION

LIMITED 3 YEAR WARRANTY

WHAT IS COVERED BY THIS WARRANTY

We warrant the FreshAir Everest (excluding filters) to the consumer, subject to the conditions below, against defects in workmanship or material, provided that the products are returned to a service location within the following time periods:

- FreshAir Everest within three (3) years of date of purchase
- ActivePure® Cell within ninety (90) days of date of purchase

INSTALLATION AND MAINTENANCE REQUIREMENTS

This warranty is expressly conditioned upon the following installations and maintenance requirements: (i) the FreshAir Everest must be installed in accordance with the Owner's Manual; (ii) the FreshAir Everest must be used and maintained in accordance with the Owner's Manual. Failure to meet any of these requirements will void this warranty. Servicing of your FreshAir Everest by parties other than our authorized representative and/or using parts other than genuine parts will also void this warranty.

HOW TO OBTAIN WARRANTY SERVICE

Customer must contact our Independent Business Owner or call Customer Service and provide proof of purchase within the above time periods. We will repair or replace and return the product, without charge and within a reasonable period of time, subject to the conditions in the above paragraphs, if its examination shall disclose any part to be defective in workmanship or material. If we, in our discretion, are unable to repair the product after a reasonable number of attempts, we will provide either a refund of the purchase price or a replacement unit, at the company's option.

WHAT IS NOT COVERED BY THIS WARRANTY

This product is intended for household use only. Ordinary wear and tear shall not be considered a defect in workmanship or material. These warranties do not apply to filters nor for loss or

damage caused by accident, fire, abuse, misuse, improper installation, modification, misapplication, commercial use, or by any repairs other than those provided by our authorized Service Center.

MISSING SERIAL NUMBERS AND UNAUTHORIZED CHANNELS

If a valid serial number is missing from the product, the warranty will be voided. Vollara products are authorized for sale through Vollara Independent Business Owners only. Warranties are voided if a product is purchased through unauthorized channels; this includes websites that are not authorized to use Vollara's trademarked names, images and logos as well as Internet auction sites (e.g. eBay and Craigslist). The only approved Internet presence for Vollara products is www.Vollara.com. To confirm warranty coverage prior to purchasing a product, contact Vollara at 800.989.2299 with the serial number located on the back of the unit.

EXCLUSION OF OTHER WARRANTIES AND CONDITIONS

EXCEPT AS PROVIDED HEREIN, WE MAKE NO REPRESENTATION OR WARRANTY OF ANY KIND. ALL OTHER WARRANTIES OF ANY KIND, EXPRESS OR IMPLIED, ARE HEREBY EXPRESSLY DISCLAIMED, INCLUDING ANY IMPLIED WARRANTY OF MERCHANTABILITY OR FITNESS FOR A PARTICULAR PURPOSE.

LIMITATION OF LIABILITY FOR SPECIAL, INCIDENTAL, OR CONSEQUENTIAL DAMAGES.

WE SHALL NOT IN ANY CASE BE LIABLE FOR SPECIAL, INCIDENTAL OR CONSEQUENTIAL DAMAGES ARISING FROM BREACH OF EXPRESSED OR IMPLIED WARRANTIES, CONDITIONS, GUARANTEES OR REPRESENTATIONS, BREACH OF CONTRACT, NEGLIGENCE OR ANY OTHER LEGAL THEORY. Such excluded damages include, but are not limited to, loss of profits or revenue, and loss of the use of the products, and any loss caused by leaks or other water damage.

FOR U.S. APPLICATION ONLY

This warranty gives you specific legal rights, and you may also have other rights which vary from state to state. Some states do not allow limitations on warranties, or on remedies for breach. In such states, the above limitations may not apply to you.

FOR CANADIAN APPLICATION ONLY

Exclusion of Subsequent Owners: Except as otherwise required by applicable legislation, this warranty is not transferable. This warranty gives you specific legal rights and you may also have other rights which vary from province to province. Some provinces and territories do not allow limitations on warranties, or on remedies for breach. In such provinces or territories, the above limitations may not apply to you. If any provision of this warranty or part thereof is held by a court of competent jurisdiction to be invalid, illegal, or unenforceable, the validity, legality and enforceability of the remaining provisions or parts thereof will not in any way be affected or impaired within the jurisdiction of that court. This entire warranty shall continue to be valid, legal and enforceable in any jurisdiction where a similar determination has not been made.

This warranty is provided by
Vollara, LLC
5420 LBJ Freeway, Suite 1010
Dallas, TX 75240.

SERVICE

Every effort is made to ensure customers receive an up-to-date instructions manual on the use of our products; however, from time to time, modifications to our products may without notice make the information contained herein subject to alteration. For the latest information, please visit our website.

REPLACEMENT PARTS LIST

Replacement Cells

Item # US71090 ActivePure® Cell



Vollara, LLC | 5420 LBJ Freeway, Suite 1010 | Dallas, TX 75240 | 800.989.2299

© 2013 Vollara, LLC. All Rights Reserved.

Part No. 65-00488 VA-00516

FRESH AIR EVEREST

PURIFIE JUSQU'À 3 000 PIEDS CARRÉS.

MANUEL D'UTILISATEUR

ATTENTION : Veuillez consulter le présent manuel pour connaître les procédures et les utilisations correctes.

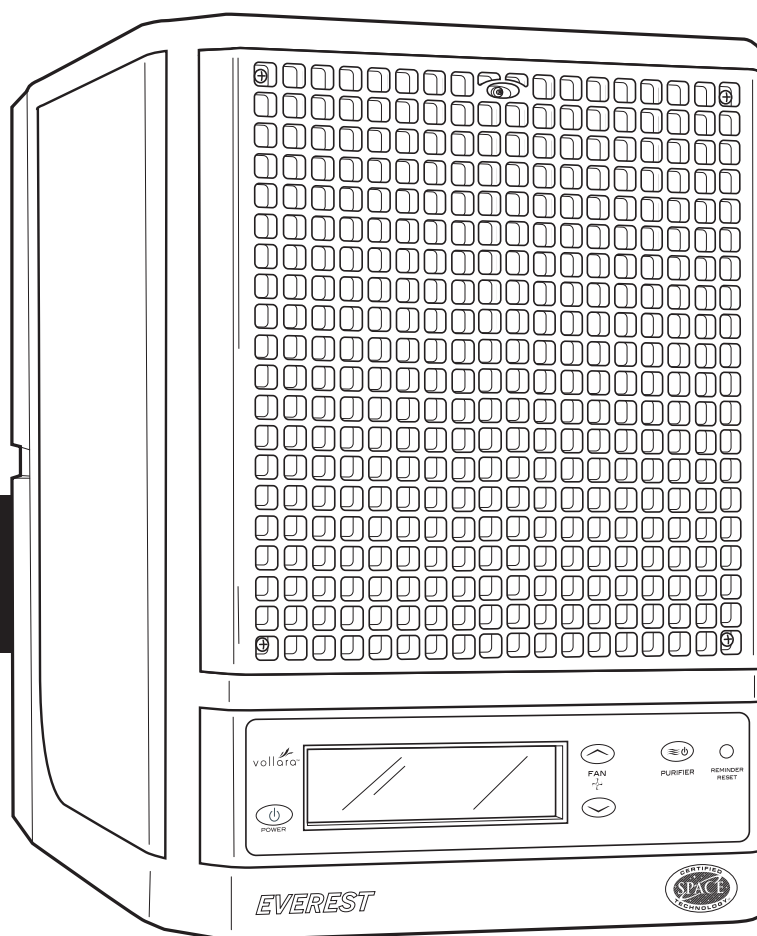

vollara®

CONTENU

Introduction	2
Spécifications	2
Votre nouveau FreshAir Everest	3
Inspection et installation	3
Caractéristiques de l'appareil	3
Fonctionnement	4
Remplacer le fusible	4
Mise en place de l'appareil	4
Paramètres et réglages	5
Écran LCD	5
Rappels de maintenance	6
Entretien général	6
Préfiltre facultatif	7
Enlever le filtre à charpie arrière	8
Enlever la cellule ActivePure®	8
Installer la cellule ActivePure®	9
Installer le filtre à charpie arrière	9
Dépannage	10
Déclaration de conformité FCC	11
Déclaration de conformité CE	11
Détails de la garantie	12



AVERTISSEMENT ! - N'utilisez pas cet appareil si le filtre à charpie arrière ET le couvercle arrière ne sont pas installés.



ATTENTION ! - Ne pas utiliser l'appareil à proximité de sources de chaleur, de flammes nues ou de vapeurs ou gaz combustibles.



ATTENTION ! - Déconnectez le cordon d'alimentation avant tout entretien.



ATTENTION : Ne regardez pas directement la lampe. Une exposition prolongée à la lumière UV, même réfléchie, peut entraîner des dégâts au niveau des yeux, selon l'ACGIH (American Conference of Governmental Industrial Hygienists).

INTRODUCTION

Félicitations, vous venez d'acquérir l'un des purificateurs d'air de technologie avancée les plus efficaces du marché. Votre nouveau FreshAir Everest est conçu pour fournir des années de fonctionnement sans encombre, avec un faible besoin d'entretien. Assurez-vous de lire et de respecter les procédures d'entretien détaillées dans le présent manuel d'utilisateur, et d'utiliser les pièces de rechange Vollara originales disponibles auprès de votre revendeur indépendant Vollara.

Si vous avez la moindre question concernant ce produit ou tout autre produit Vollara, veuillez contacter votre revendeur indépendant Vollara.

Veuillez prendre note du nom et du numéro de téléphone de votre revendeur indépendant Vollara :

Nom _____

Téléphone _____

Veuillez prendre note du numéro de série de votre FreshAir Everest :

Numéro de série _____

SPÉCIFICATIONS

Électrique :

- 100 ~ 240 VAC 50/60 Hz Bloc d'alimentation externe
- Consommation de courant électrique : 48 watts
- Générateur d'ions négatifs

Taille :

- Dimensions :
30,48 cm de haut x 22,86 cm de large x 30,48 cm de profondeur
- Poids : 7,27 kg

Portée :

- Couvre une surface comprise entre 23 m² et 279 m²**

** Dépend de variables telles que la sévérité et la fréquence de la pollution, de l'humidité et de la température.

Garantie :

- Garantie limitée de trois (3) ans.
Voir page 11 pour plus de détails

VOTRE NOUVEAU FRESHAIR EVEREST

- Élimine la fumée, les odeurs et la fumée de cigarette.
- Intègre la technologie ActivePure® "Certified Space Technology".
- Lampe UVC haute intensité :
- Supprime les odeurs de votre domicile, de votre bureau, votre voiture, bateau, véhicule de plaisance, etc.
- Améliore la qualité de l'air intérieur pour des surfaces pouvant mesurer jusqu'à 279 m².
- Personnalisable en fonction de votre environnement à l'aide de la télécommande ou des commandes situées sur la façade de l'appareil.
- Les rappels de maintenance vous alertent lorsqu'une maintenance ou un entretien courant est nécessaire.

CARACTÉRISTIQUES DE L'APPAREIL

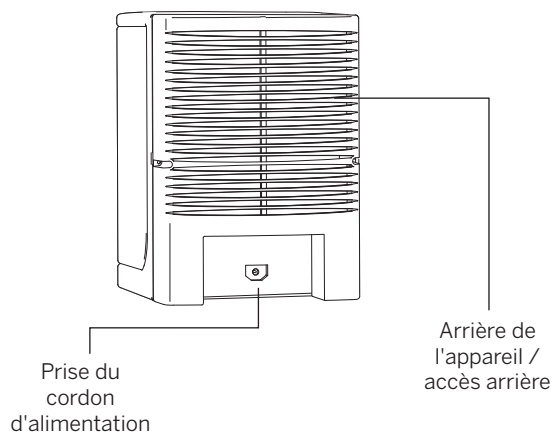
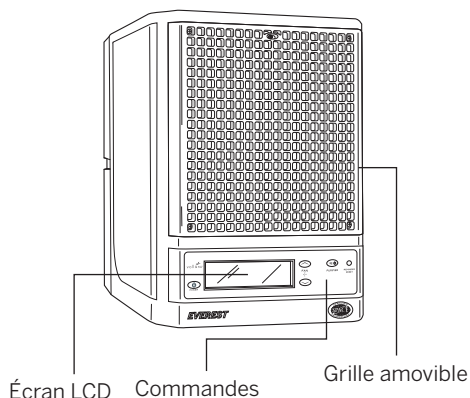

INSPECTION & INSTALLATION

1. Enlevez l'emballage de protection.
2. Enlevez l'appareil de son carton de livraison.
3. Enlevez tout élément de protection.
4. Vérifiez l'absence de tout dégât dû au transport et de toute pièce lâche ou brisée.
5. Lisez minutieusement le présent manuel d'utilisateur avant installation.
6. Installez les piles dans la télécommande.
7. Déterminez l'emplacement destiné à l'appareil (Voir "Mise en place de l'appareil" en page 4).
8. Insérez le cordon d'alimentation dans la prise d'alimentation électrique située à l'arrière de l'appareil. Branchez le cordon correspondant au bloc d'alimentation puis à une prise électrique en état de marche.
9. À l'aide de la télécommande ou du bouton de mise en marche, allumez l'appareil.

- Technologie ActivePure® exclusive
- Ionisation RF et à point d'aiguille
- Ventilateur à cinq vitesses
- Écran LCD
- Rappels de maintenance
- Télécommande ou fonctionnement manuel
- Cordon de type câble d'ordinateur
- Fonctionne sur secteur standard
- Filtre à charpie arrière lavable
- Cellule ActivePure® remplaçable
- Grille frontale amovible
- Alimentation électrique tous courants avec deux (2) cordons

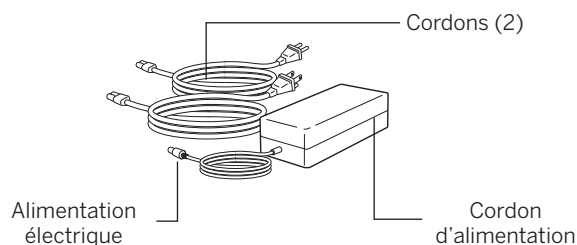

FONCTIONNEMENT

1. Ajustez la vitesse du ventilateur selon vos préférences, en gardant à l'esprit que les vitesses les plus élevées donnent de meilleurs résultats.
2. À l'aide du bouton Purifier, réglez l'appareil sur RCI PUR. ON pour une efficacité améliorée. REMARQUE : lorsque la deuxième cellule ActivePure® optionnelle est installée, l'appareil affichera RCI PUR. LOW (la première cellule est activée) ou RCI PUR. HIGH (les deux cellules sont activées).

Vitesse du ventilateur Paramètres de la cellule ActivePure

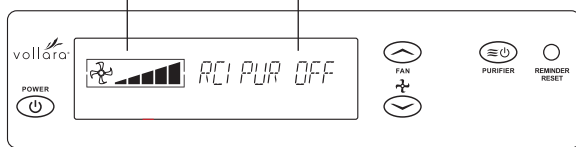

RCI PUR. OFF : Le ventilateur et l'ionisation sont activés. La cellule ActivePure® est désactivée.

Vitesse du ventilateur Paramètres de la cellule ActivePure

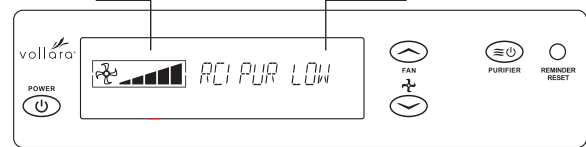

RCI PUR. LOW : Ventilateur, ionisation et cellule ActivePure® sont activés. Activez ce paramètre pour une utilisation générale (affiche RCI PUR. LOW lorsque la deuxième cellule optionnelle ActivePure® est installée)

Vitesse du ventilateur Paramètres de la cellule ActivePure

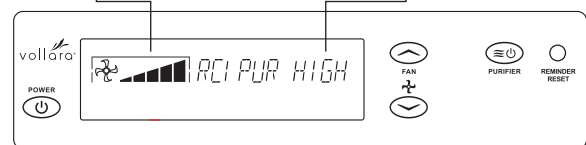

RCI PUR. HIGH : Ventilateur, ionisation et cellules ActivePure® sont activés (lorsque la deuxième cellule ActivePure® optionnelle est installée)

MISE EN PLACE DE L'APPAREIL

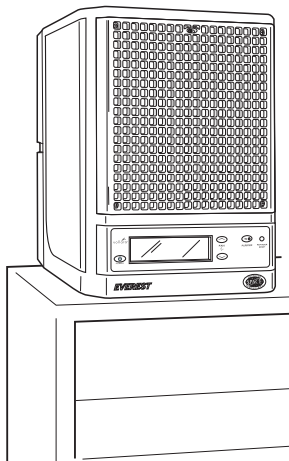

Placez l'appareil aussi haut que possible afin de garantir une purification optimale. (Sur une étagère, une bibliothèque, etc.)

Suggestions d'emplacements par ordre de préférence :

1. À proximité de la plus importante source de pollution.
2. À proximité d'une arrivée d'air frais pour faire circuler de façon homogène les avantages du FreshAir Everest.
3. Dans la zone la plus fréquentée pour obtenir un résultat maximal.

Remarque :

- La partie arrière de l'appareil doit toujours avoir un dégagement d'au moins 2,5 cm pour permettre la circulation de l'air.
- Orientez l'appareil en direction du centre de la pièce pour une dispersion maximale des ions.
- Assurez-vous que le cordon soit hors de portée des enfants afin d'éviter tout accident.

ÉCRAN LCD

L'écran LCD affiche l'ensemble des paramètres choisis (voir ci-dessus) ainsi que les rappels de maintenance.

Vitesse du ventilateur Paramètres du purificateur

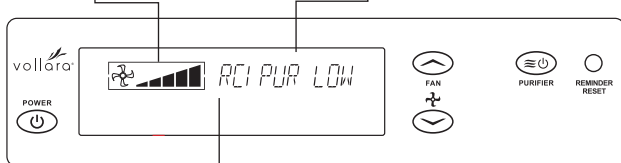

Rappels
(normalement vide - les rappels apparaissent ici lorsque l'appareil nécessite un entretien)

ÉCRAN LCD RÉTRO-ÉCLAIRÉ

Au fur et à mesure que des ajustements sont réalisés, l'écran LCD s'allume et les paramètres se modifient à l'écran. Après 3 secondes sans modification, l'éclairage revient à la normale.

Si un rappel de maintenance ou un rappel d'entretien apparaît, l'éclairage s'allume jusqu'à ce que le bouton de rappel soit enfoncé ou jusqu'à ce que le problème soit corrigé.

Il faut remplacer *l'éclairage s'allume* par *clignote continuellement* dans le paragraphe en gras ci-dessus

PARAMÈTRES ET RÉGLAGES

FreshAir Everest peut être activé ou désactivé et réglé à l'aide de la télécommande fournie ou du panneau de contrôle situé sur la façade de l'appareil. À l'exception du bouton de réinitialisation des rappels, les boutons de la télécommande et du panneau de contrôle possèdent les mêmes fonctions.

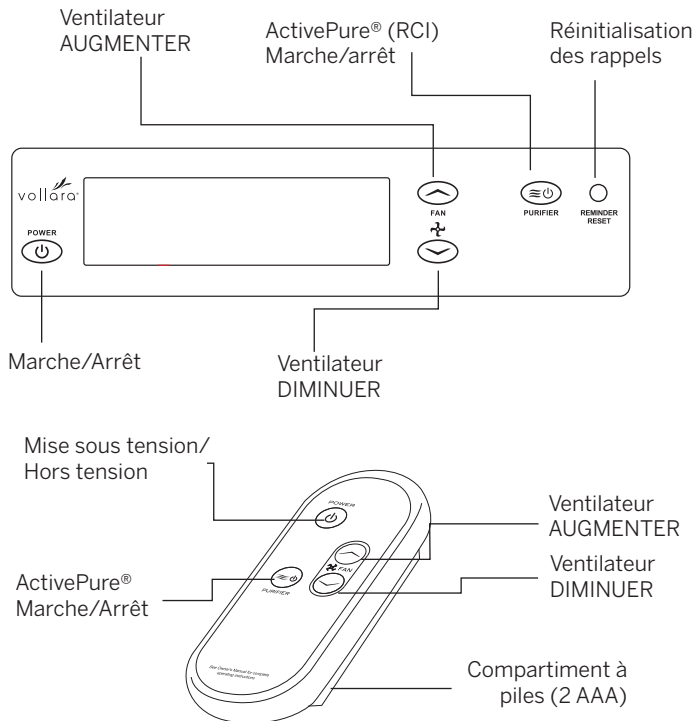

POWER (en veille)

Permet d'allumer et éteindre l'appareil.

FreshAir Everest peut être activé et désactivé à l'aide de la télécommande incluse ou du panneau de contrôle situé sur la façade de l'appareil.

VENTILATEUR - AUGMENTER/DIMINUER

Permet de choisir l'une des cinq vitesses.

NORMAL/HIGH

Active/désactive la(es) cellule(s) ActivePure® :

- RCI PUR. OFF Ventilateur et ionisation activés, cellule(s) désactivée(s)
- RCI PUR. LOW Ventilateur et ionisation activés, cellule 1 activée
- RCI PUR. HIGH Ventilateur et ionisation activés, cellule 1 activée, cellule 2 activée

Réinitialisation des rappels

(Panneau de contrôle uniquement)

Efface les rappels de maintenance après chaque entretien de routine.

RAPPELS DE MAINTENANCE

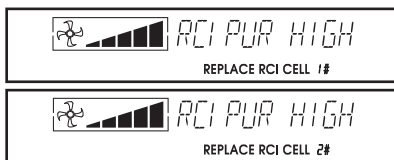

REMPLENER LA CELLULE ACTIVEPURE®

La cellule ActivePure® ne fonctionne plus correctement ou peut être mal installée. Remplacer la cellule ActivePure®. Voir les instructions d'installation et de retrait aux pages 8 - 9. Les cellules ActivePure® de remplacement sont disponibles auprès de votre revendeur Vollara.

- Veuillez noter : Il est recommandé de remplacer la cellule ActivePure® tous **les douze (12) mois en cas d'utilisation permanente, ou tous les deux (2) ans en cas d'utilisation inférieure à 12 heures par jour**, même si l'appareil n'affiche aucun message.

Assurez-vous de presser le bouton de réinitialisation des rappels après chaque maintenance régulière (voir ci-dessous).

EFFECTUER LE NETTOYAGE

(environ tous les 30 jours)



L'appareil requière un nettoyage. Consultez le chapitre "entretien général" du manuel. Nous vous recommandons de :

- Nettoyer le filtre à charpie arrière (voir page 6).
- Vider la cellule ActivePure®.
- Vider les grilles de ventilation frontale et arrière.

RÉINITIALISATION DES RAPPELS

Le seul rappel qu'il vous faut réinitialiser est le rappel "PERFORM CLEANING" [procéder au nettoyage] (après l'entretien, appuyez sur le bouton de réinitialisation de rappel, l'écran affiche momentanément "CLEARED" [effacé] pour vous faire savoir que le rappel a été réinitialisé). Tous les autres rappels d'entretien sont automatiquement réinitialisés lorsque l'appareil est débranché et rebranché après résolution du problème.

ENTRETIEN GÉNÉRAL

ATTENTION : Débranchez l'appareil avant d'effectuer toute procédure de maintenance.

La maintenance périodique est nécessaire pour s'assurer que votre FreshAir Everest fonctionne correctement. L'appareil affichera un rappel "PERFORM CLEANING" [procéder au nettoyage] lorsqu'il sera temps d'effectuer l'entretien régulier. Si vous utilisez votre appareil dans un environnement très pollué, le nettoyage de l'appareil, de la cellule ActivePure® et du filtre à charpie arrière doit être effectué de manière plus fréquente. Veuillez trouver ci-contre les procédures de base à réaliser pour maintenir votre appareil dans un état de fonctionnement idéal.

NETTOYER LE BOÎTIER :

Nettoyez l'appareil à l'aide d'un linge doux humecté (non imbibé) d'eau. N'utilisez aucun produit chimique ni solvant. Videz les grilles frontale et arrière périodiquement pour enlever toute accumulation de poussière.

NETTOYER LA CELLULE ACTIVEPURE® :

Enlevez la(es) cellule(s) ActivePure® et retirez minutieusement toute les poussières accumulées. Ne nettoyez pas à l'eau la cellule ActivePure®. L'eau peut l'endommager.

NETTOYAGE DU FILTRE À CHARPIE ARRIÈRE :

Vous avez deux possibilités pour nettoyer le filtre à charpie arrière lorsqu'il est visiblement sale :

1. Enlevez le filtre à charpie arrière de l'appareil (voir page 8 pour les instructions de retrait), et retirez les plus gros résidus à la main. Cette méthode permet de prolonger la vie du filtre à charpie ; ou
2. Enlevez le filtre à charpie de l'appareil (voir page 8 pour les instructions de retrait), videz-le minutieusement et nettoyez ensuite le filtre à charpie à l'eau chaude (sans savon). Laissez-le sécher avant de réinstaller. Remplacez-le s'il est endommagé.

REPLACEMENT DU FILTRE À CHARPIE ARRIÈRE :

Contactez votre revendeur Vollara pour le remplacement des filtres à charpie. Reportez-vous aux pages 8 - 9 pour les instructions d'installation et de retrait.

ATTENTION : Débranchez l'appareil avant d'effectuer toute procédure de maintenance.

REPLACER LA CELLULE ACTIVEPURE® :

La cellule ActivePure® doit être remplacée lorsque le message "REPLACE RCI CELL" [remplacer cellule RCI] apparaît sur l'écran, ou **tous les douze (12) mois lorsque l'appareil est utilisé continuellement, ou tous les deux (2) ans s'il est utilisé moins de 12 heures par jour**. Pour remplacer la cellule ActivePure®, suivez les instructions d'installation et de retrait en pages 8 - 9.

PRÉFILTRE FACULTATIF

ATTENTION : Débranchez l'appareil avant d'effectuer toute procédure de maintenance.

Le préfiltre facultatif de Vollara est spécialement conçu pour les zones concernées par la fumée de cigarette et les animaux ou toute autre zone dont les niveaux de pollution de l'air sont élevés.

- Protège votre purificateur d'air des polluants intérieurs qui peuvent réduire la durée de vie de votre produit.

Pour enlever :

Panneau arrière
suivez les étapes
1 - 3, pg. 8

Préfiltre
suivez les étapes
4 - 5
pg. 8

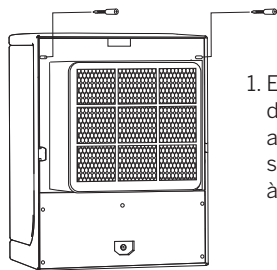

1. Enlevez les deux (2) vis à ailettes fixant le sommet du filtre à charpie.

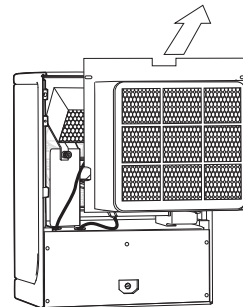

2. Enlevez le filtre à charpie en tirant le sommet vers l'arrière, puis en le soulevant.

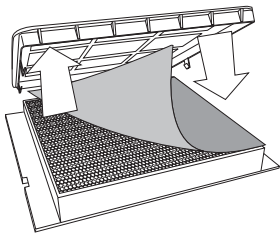

3. (a) Pour la première installation, placez le préfiltre facultatif sur le filtre.
(b) Pour le remplacement, enlevez le préfiltre facultatif et remplacez-le par un nouveau.

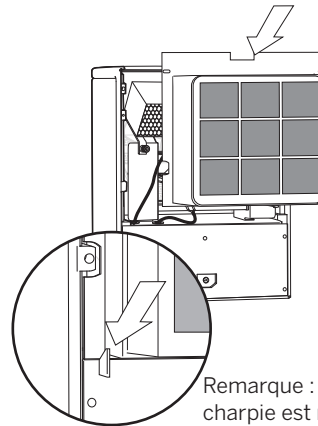

4. Remettez le filtre à charpie en place, en insérant le filtre par le bas.

Remarque : Le bas du filtre à charpie est maintenu en place par des guides d'alignement (voir rainure).

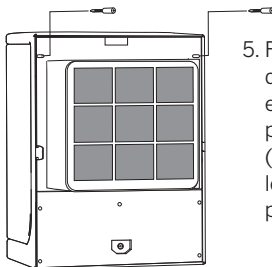

5. Fixez le sommet du filtre à charpie en remettant en place les deux (2) vis à ailettes le maintenant en place.

- Réduit le temps nécessaire à la maintenance et au nettoyage mensuels de 90%.
- Permet de réduire les odeurs.
- Remise en place facile après le nettoyage mensuel.
- Parfait pour les cuisines.
- Permet de réduire les niveaux de composés organiques volatiles et les autres contaminants.

RETRAIT DU FILTRE À CHARPIE ARRIÈRE (SUIVRE LES ÉTAPES 1 - 5)

ATTENTION : Débranchez l'appareil avant d'effectuer toute procédure de maintenance.

AVERTISSEMENT : N'utilisez pas le FreshAir Everest si le filtre à charpie arrière et le couvercle arrière ne sont pas correctement installés.

Pour enlever :

Filtre à charpie arrière suivez les étapes 1 - 5

Cellule ActivePure® suivez les étapes 1 - 9

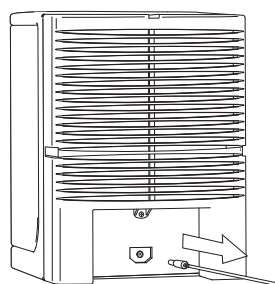

1. Débranchez l'appareil.

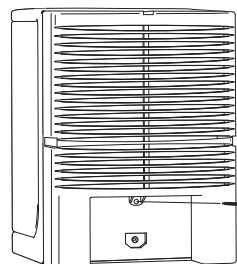

2. Retirez la vis du panneau arrière.

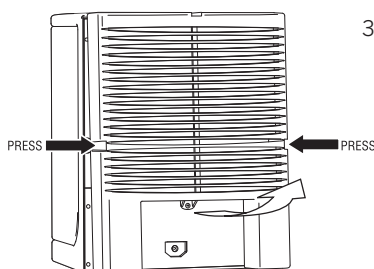

3. Enlevez le panneau arrière. Appuyez sur les côtés pour le détacher, et faites-le glisser le bas pour l'enlever.

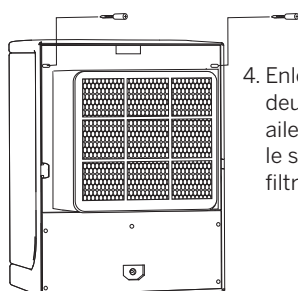

4. Enlevez les deux (2) vis à ailettes fixant le sommet du filtre à charpie.

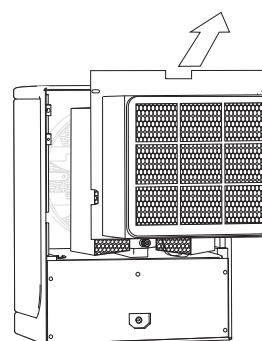

5. Enlevez le filtre à charpie en tirant le sommet vers l'arrière, puis en le soulevant.

RETRAIT DE LA CELLULE ACTIVEPURE® (SUIVRE LES ÉTAPES 1 - 9)

Deuxième cellule optionnelle ActivePure®. Le FreshAir Everest est livré avec une cellule ActivePure® installée en position 1 (connecteur à 2 broches). La deuxième cellule ActivePure® optionnelle à placer en position 2 (connecteur à 3 broches) est disponible auprès de votre revendeur indépendant Vollara.

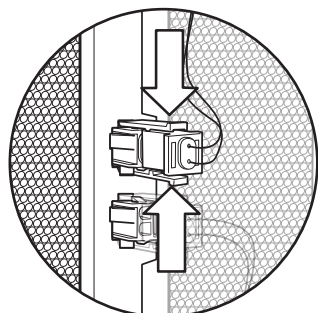

6. Déverrouillez le connecteur de la cellule ActivePure® en appuyant sur ses languettes de verrouillage.

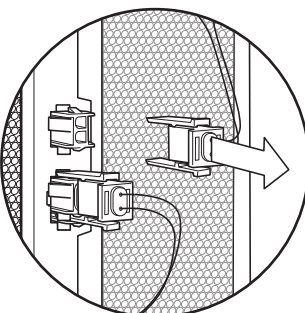

7. Tirez doucement sur le connecteur pour le débrancher.

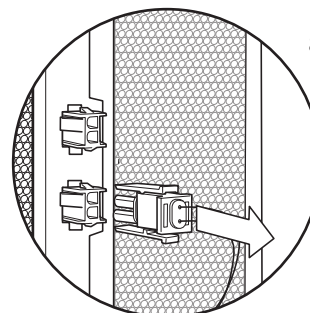

8. Déverrouillez et enlevez le connecteur de la cellule 2 (le cas échéant).

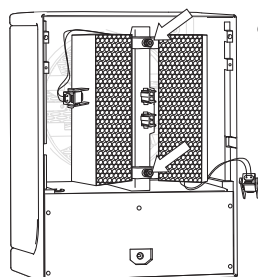

9. Enlevez les deux (2) vis à ailettes.

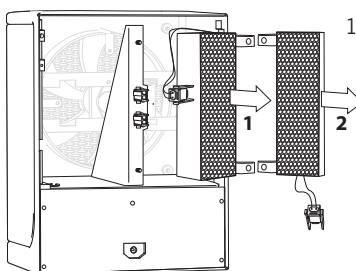

10. Enlevez la(es) cellule(s) ActivePure® de l'appareil.

Les cellules ActivePure® doivent être remplacées tous les douze (12) mois en cas d'utilisation continue, ou tous les deux (2) ans en cas d'utilisation inférieure à 12 heures par jour, même si la lampe UV fonctionne toujours.

NOTE : utilisez uniquement d'authentiques pièces de rechange Vollara. D'autres pièces de rechange peuvent endommager votre appareil et annuler votre garantie.

INSTALLATION DE LA CELLULE ACTIVEPURE® (SUIVRE LES ÉTAPES 1 - 8)

Pour installer :

Filtre à charpie arrière suivez les étapes 4 - 8

Cellule ActivePure® suivez les étapes 1 - 8

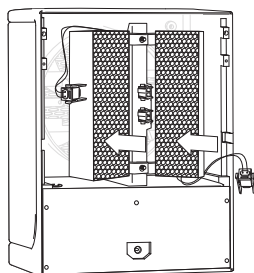

1. Remettez la(es) cellule(s) ActivePure® en place dans l'appareil en alignant les trous des supports de cellules ActivePure® et les montants des supports des cellules ActivePure®.

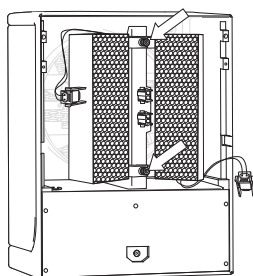
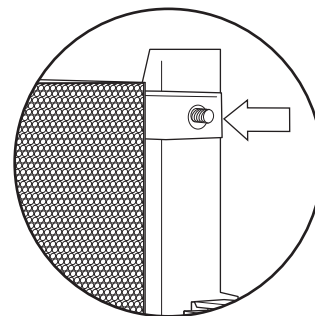

2. Remettez les deux (2) vis à ailettes en place et serrez-les.

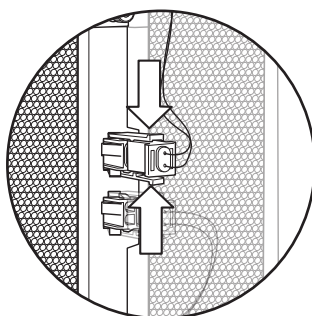

3. Insérez le connecteur de la cellule ActivePure® dans la prise située sur le support de la cellule ActivePure®. Enfoncez fermement le connecteur jusqu'à ce que les deux languettes soient verrouillées. Répétez l'opération pour la cellule 2 le cas échéant.

Pour les instructions de démontage, voir page 8.

INSTALLATION DU FILTRE À CHARPIE ARRIÈRE (SUIVRE LES ÉTAPES 4 - 8)

AVERTISSEMENT : N'utilisez pas le FreshAir Everest si le filtre à charpie arrière et le couvercle arrière ne sont pas correctement installés.

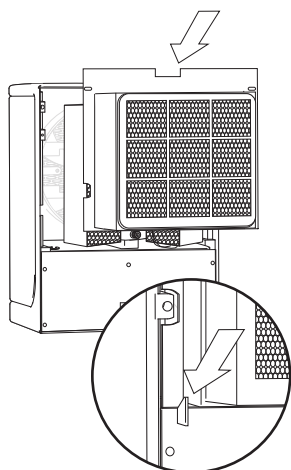

4. Replace the rear lint screen, inserting the bottom of the lint screen first.

Remarque : Le bas du filtre à charpie est maintenu en place par des guides d'alignement (voir rainure).

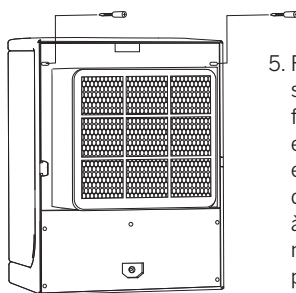

5. Fixez le sommet du filtre à charpie en remettant en place les deux (2) vis à ailettes le maintenant en place.

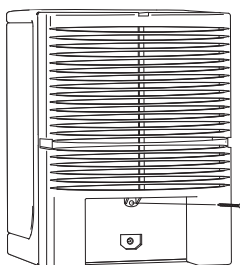

7. Remettez la vis du panneau arrière en place.

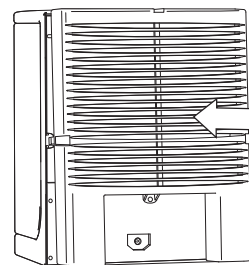

6. Remettez le panneau arrière en place en le glissant.

Remarque : assurez-vous que la languette soit correctement insérée.

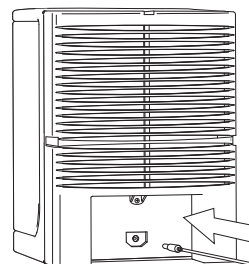

8. Réinstallez le cordon d'alimentation.

Pour les instructions de démontage, voir page 8.

DÉPANNAGE

INDICATEURS DE FONCTIONNEMENT :

Lorsque l'appareil est en marche, l'écran LCD affiche le paramétrage du ventilateur et RCI PUR. OFF ou RCI PUR LOW ou RCI PUR. HIGH.

DÉPANNAGE - QUE RECHERCHER EN PREMIER.

1. *J'ai branché l'appareil, appuyé sur le bouton "ON" situé sur la télécommande (ou sur l'appareil), et rien ne se produit, quel est le problème ?*

- Assurez-vous que le cordon d'alimentation soit bien inséré dans la prise située à l'arrière de l'appareil.
- Assurez-vous que la prise électrique soit capable de fournir le courant nécessaire à l'appareil.
- Assurez-vous que le filtre à charpie arrière et le couvercle arrière soient correctement installés.
- Vérifiez que le bon fusible soit installé et qu'il soit opérationnel.

2. *La lampe UV ne fonctionne pas/J'obtiens un message "Replace RCI Cell" [remettre la cellule RCI en place]... quel est le problème ?*

- Vérifiez que la cellule ActivePure® soit correctement installée.
- Remplacez la cellule ActivePure®.

3. *Quels sont les problèmes d'applications les plus courants ?*

- Symptôme : Il semble que l'équipement correct soit placé dans l'environnement et que l'équipement apparaisse comme étant inutile.
Problème : Faible circulation de l'air, placement incorrect de l'appareil.
- Symptôme : De fortes odeurs persistent dans l'air après la mise en place.
Problème : Mise en place incorrecte de l'appareil ou la source de l'odeur n'a pas été éliminée.
- Symptôme : Un nuage visible de fumée et/ou de particules persistent dans l'air.
Problème : Manque d'ionisation et/ou de circulation de l'air.

4. *Le flux d'air est obstrué ou réduit.*

- Assurez-vous que l'appareil soit correctement placé à

l'écart d'objets pouvant obstruer le flux d'air.

- Assurez-vous que le filtre à charpie arrière, le panneau arrière et la grille frontale soient propres.
- Assurez-vous que la cellule ActivePure® soit propre

5. *Comment puis-je savoir si la cellule ActivePure® fonctionne ?*

- La cellule ActivePure® produit une lueur visible à travers la grille frontale située sous les indicateurs lumineux d'état.

ATTENTION : Ne regardez pas directement la lampe. Une exposition prolongée à la lumière UV, même réfléchie, peut entraîner des dégâts au niveau des yeux, selon l'ACGIH (American Conference of Governmental Industrial Hygienists).

6. *L'appareil ne fonctionne pas.*

- Assurez-vous que l'appareil soit branché.
- Assurez-vous que la prise soit active.
- Assurez-vous que l'interrupteur principal d'alimentation soit activé.
- Assurez-vous que le filtre à charpie arrière et le couvercle arrière soient correctement installés.

Si votre appareil ne fonctionne toujours pas correctement après un dépannage, contactez votre revendeur Vollara pour obtenir de l'assistance. Vous pouvez également contacter le service à la clientèle de Vollara à l'adresse :

Vollara, LLC
5420 LBJ Freeway, Suite 1010
Dallas, TX 75240
1-800-989-2299

ou visiter le site www.Vollara.com pour obtenir une assistance supplémentaire.

DÉCLARATION DE CONFORMITÉ FCC

Nom : Vollara
Modèle : A1012B

Cet appareil est conforme à l'alinéa 18 des réglementations FCC.

RESPONSABILITÉS



Vollara, LLC
5420 LBJ Freeway, Suite 1010
Dallas, TX 75240
Tél : (800) 989-2299

Signature :

Nom en majuscules : Andy Eide

Poste : Vice-président, recherche et développement produit

Date : 11/1/11

Cet appareil a été contrôlé et considéré conforme aux exigences de l'ISM (Industrial, Scientific, and Medical Equipment) conformément à l'alinéa 18 des réglementations FCC. Ces exigences sont conçues protéger raisonnablement les utilisateurs de toute interférence nocive pour les installations résidentielles. Cet équipement génère, utilise et peut propager de l'énergie radioélectrique et, s'il n'est pas installé et utilisé conformément aux instructions, peut provoquer des interférences nuisibles aux communications radio. Il n'existe aucune garantie que de telles interférences ne se produiront pas dans une installation particulière. Si cet équipement provoque des interférences nuisibles à la réception des signaux de radio ou de télévision, lesquels peuvent être perçus en éteignant et en allumant l'équipement, l'utilisateur est encouragé à corriger les interférences via l'une des mesures suivantes :

Réorienter ou placer l'antenne de réception à un autre endroit.

Éloigner l'équipement du récepteur.

Connecter l'équipement à une prise située sur un circuit différent de celui sur lequel est connecté le récepteur.

Consulter votre revendeur ou un technicien radio/TV expérimenté pour obtenir de l'assistance.

DÉCLARATION DE CONFORMITÉ CE



Nom : Vollara
Modèle : FreshAir Everest Modèle A1012B
Vollara, LLC
5420 LBJ Freeway, Suite 1010
Dallas, TX 75240
866.736.0503

CE DECLARATION OF CONFORMITY

We, Vollara, LLC
5420 LBJ Freeway, Suite 1010
Dallas, TX 75240
États-Unis

Declare under our sole responsibility, that the Electronic Air Purification System

Nom : Vollara
Modèle : FreshAir Everest Modèle A1012A

to which this declaration relates, conforms with the following standards:

EN55014-1 EMC Requirements for Household Appliances and Similar Apparatus- Emissions
EN50014-2 EMC Requirements for Household Appliances and Similar Apparatus- Immunity
EN60335-1:2002 Safety of household and similar Electrical appliances - General Requirements
EN60335-2-65:2003 Safety of household and similar electrical appliances - Air Cleaning Appliances

By conformance with the standards referenced, the product meets the provisions of the EU Directives listed below:

Low Voltage Directive	2006/95/EC
EMC Directive	89/336/EEC as amended by 92/31/EEC and 93/68/EEC
RoHS Directive	2002/95/EC
WEEE Directive	2002/96/EC

Authorized by:

Representative: Andy Eide
Title: Vice-président, recherche et développement produit
Company: Vollara, LLC
5420 LBJ Freeway, Suite 1010
Dallas, TX 75240
États-Unis

Date: 1 novembre 2011

DÉTAILS DE LA GARANTIE

GARANTIE LIMITÉE DE 3 ANS

CE QUI EST COUVERT PAR LA PRÉSENTE GARANTIE

Nous garantissons au client, en regard des conditions ci-dessous, le FreshAir Everest (à l'exception des filtres) contre tout défaut de fabrication ou de pièces, à condition que le(s) produit(s) soi(en)t renvoyé(s) au centre de service dans les délais suivants :

- Pour le FreshAir Everest, dans les trois (3) ans suivants la date d'achat.
- Pour les cellules ActivePure®, dans les quatre-vingt-dix (90) jours suivants la date d'achat

CONDITIONS LIÉES À L'INSTALLATION ET À L'ENTRETIEN

Cette garantie dépend expressément des conditions d'installation et d'entretien suivantes : (i) le FreshAir Everest doit être installé conformément au manuel d'utilisateur ; (ii) le FreshAir Everest doit être utilisé et entretenu conformément au manuel de l'utilisateur. Le non respect de l'une de ces conditions entraînera l'annulation de la présente garantie. L'entretien de votre FreshAir Everest par des personnes autres que nos représentants agréés et/ou l'utilisation de pièces autres que les pièces originales entraîneront l'annulation de la présente garantie.

COMMENT OBTENIR UN SERVICE DE GARANTIE

Le client doit contacter notre revendeur indépendant ou le service à la clientèle, et fournir une preuve d'achat dans les délais indiqués ci-dessus. Nous réparerons ou remplacerons et renverrons le produit, sans frais et dans un délai raisonnable, conformément aux conditions indiquées dans les paragraphes ci-dessus, si son examen démontre un défaut de fabrication ou de pièces. Si nous sommes dans l'impossibilité, à notre discrétion, de réparer le produit après un nombre raisonnable de tentatives, nous effectuerons, à notre convenance, un remboursement égal au prix d'achat ou un remplacement de l'appareil.

CE QUI N'EST PAS COUVERT PAR LA PRÉSENTE GARANTIE

Ce produit est destiné à un usage résidentiel uniquement. L'usure ordinaire ne sera pas considérée comme un défaut de fabrication ou de

pièces. Ces garanties ne s'appliquent pas aux filtres ni à toute perte ou dommage causé par un accident, un incendie, un abus, une mauvaise utilisation, une installation incorrecte, une modification, une application incorrecte, une utilisation commerciale ou par la moindre réparation effectuée en-dehors de notre centre de service agréé.

ABSENCE DE NUMÉROS DE SÉRIE ET MILIEUX NON AUTORISÉS

Si le produit ne possède pas un numéro de série valide, la garantie sera annulée. Les produits Vollara sont autorisés à la vente par le biais des revendeurs indépendants Vollara uniquement. Les garanties sont annulées si le produit est acheté via des canaux non autorisés ; ceci comprend les sites web non autorisés à utiliser le nom, les images et les logos déposés par Vollara, ainsi que les sites de ventes aux enchères sur internet (eBay et craigslist). La seule présence agréée sur internet pour les produits de Vollara est le site www.vollara.com. Pour confirmer la couverture de garantie avant d'acheter un produit, veuillez contacter Vollara au 800.989.2299 avec le numéro de série situé à l'arrière de l'appareil.

EXCLUSION D'AUTRES GARANTIES ET CONDITIONS

À L'EXCEPTION DE CELLE FOURNIE ICI, NOUS NE FOURNISSONS AUCUNE DÉCLARATION NI GARANTIE D'AUCUNE SORTE. TOUTE AUTRE GARANTIE, EXPRESSE OU IMPLICITE, EST EXPRESSÉMENT DÉNONCÉE, CELA INCLUT TOUTE GARANTIE IMPLICITE DE COMMERCIALISATION OU D'ADÉQUATION À UNE UTILISATION PARTICULIÈRE.

LIMITATION DE RESPONSABILITÉ POUR LES DOMMAGES SPÉCIAUX, DIRECTS OU INDIRECTS

NOUS NE SERONS EN AUCUN CAS TENUS POUR RESPONSABLES DES DOMMAGES SPÉCIAUX, DIRECTS OU INDIRECTS RÉSULTANT DU NON-RESPECT DES GARANTIES EXPRESSES OU IMPLICITES, DES CONDITIONS OU DES DÉCLARATIONS, D'UNE RUPTURE DE CONTRAT, D'UNE NÉGLIGENCE OU POUR TOUT AUTRE MOTIF JURIDIQUE. Les dommages exclus comprennent, sans s'y limiter, la perte de profits ou de revenus, la perte d'usage des produits et toute perte causée par des fuites ou autre dégât dû à l'eau.

POUR LES DEMANDES ISSUES DES ÉTATS-UNIS UNIQUEMENT

Cette garantie vous donne des droits juridiques spécifiques ; vous pouvez également bénéficier de droits supplémentaires propres à chaque État. Certains États ne permettent pas les limitations de garantie ou de recours suite à une rupture. Dans ces États, les limitations indiquées ci-dessus peuvent ne pas s'appliquer à votre cas.

POUR LES DEMANDES ISSUES DU CANADA UNIQUEMENT

Exclusion des propriétaires subséquents : La présente garantie n'est pas transférable sauf si stipulé autrement par la législation en vigueur. Cette garantie vous donne des droits juridiques spécifiques ; vous pouvez également bénéficier de droits supplémentaires propres à chaque province. Certaines provinces et certains territoires ne permettent pas les limitations de garantie ou de recours suite à rupture. Dans ces provinces ou territoires, les limitations indiquées ci-dessus peuvent ne pas s'appliquer à votre cas. Si la moindre disposition ou partie de la présente garantie est considérée par un tribunal compétent comme étant invalide, illégale ou non applicable, la validité, légalité et l'applicabilité des dispositions ou parties restantes ne seront en aucun cas affectées ou altérées dans le cadre de la juridiction du tribunal concerné. L'entièreté de la présente garantie continuera à être valide, légale et de plein effet dans toutes les juridictions où de telles déterminations n'ont pas été observées.

La présente garantie est fournie par Vollara, LLC
5420 LBJ Freeway, Suite 1010
Dallas, TX 75240.

ENTRETIEN

Tous les efforts sont mis en œuvre pour que les clients reçoivent le manuel d'instructions actualisé de leurs produits ; néanmoins, il peut arriver que des modifications de nos produits effectuées sans préavis rendent les informations contenues dans la présente sujettes à modification. Pour obtenir les dernières informations, visitez notre site internet.

LISTE DES PIÈCES DE RECHANGE

Cellules de rechange pour

Article # US71090 Cellule ActivePure® faiblement émettrice d'ozone (installée en usine)



Vollara, LLC | 5420 LBJ Freeway, Suite 1010 | Dallas, TX 75240 | 800.989.2299

© 2013 Vollara, LLC. Tous droits réservés.

Alinéa 65-00488 VA-00516